

Příklad: Objekt - kosoúhlé promítání $q=1/2$

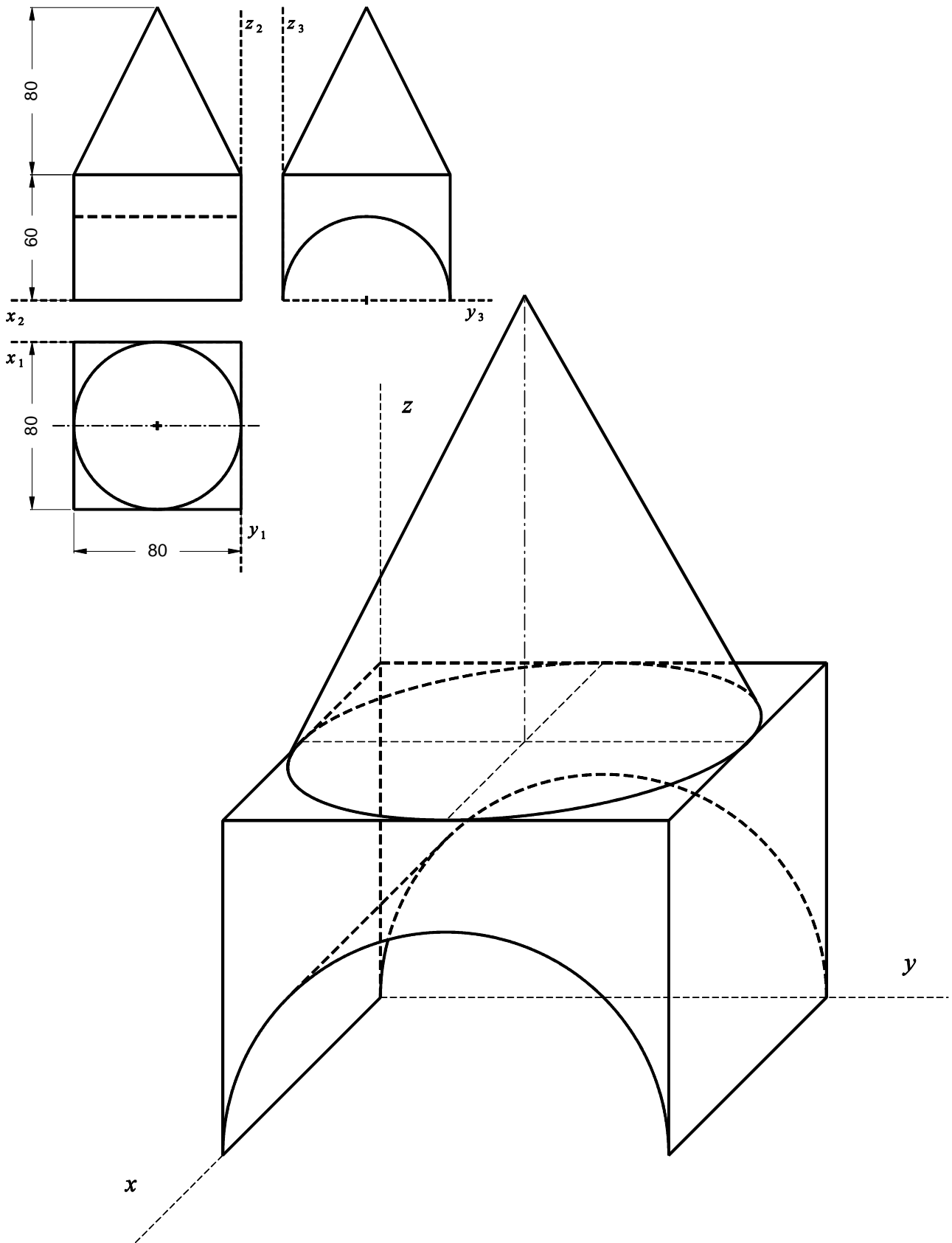

Příklad: Objekt - vojenská perspektiva

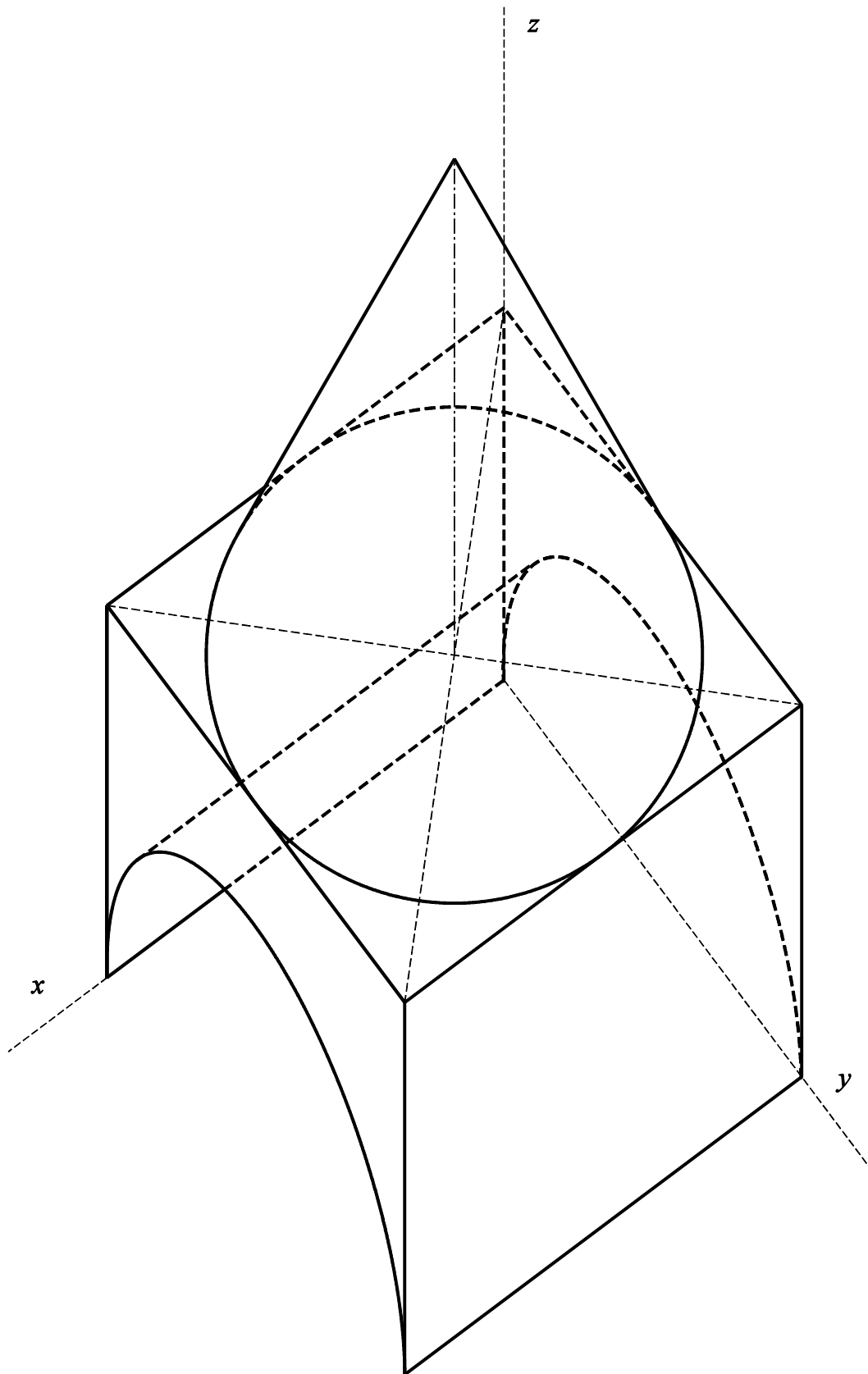

Příklad: Objekt - technická isometrie

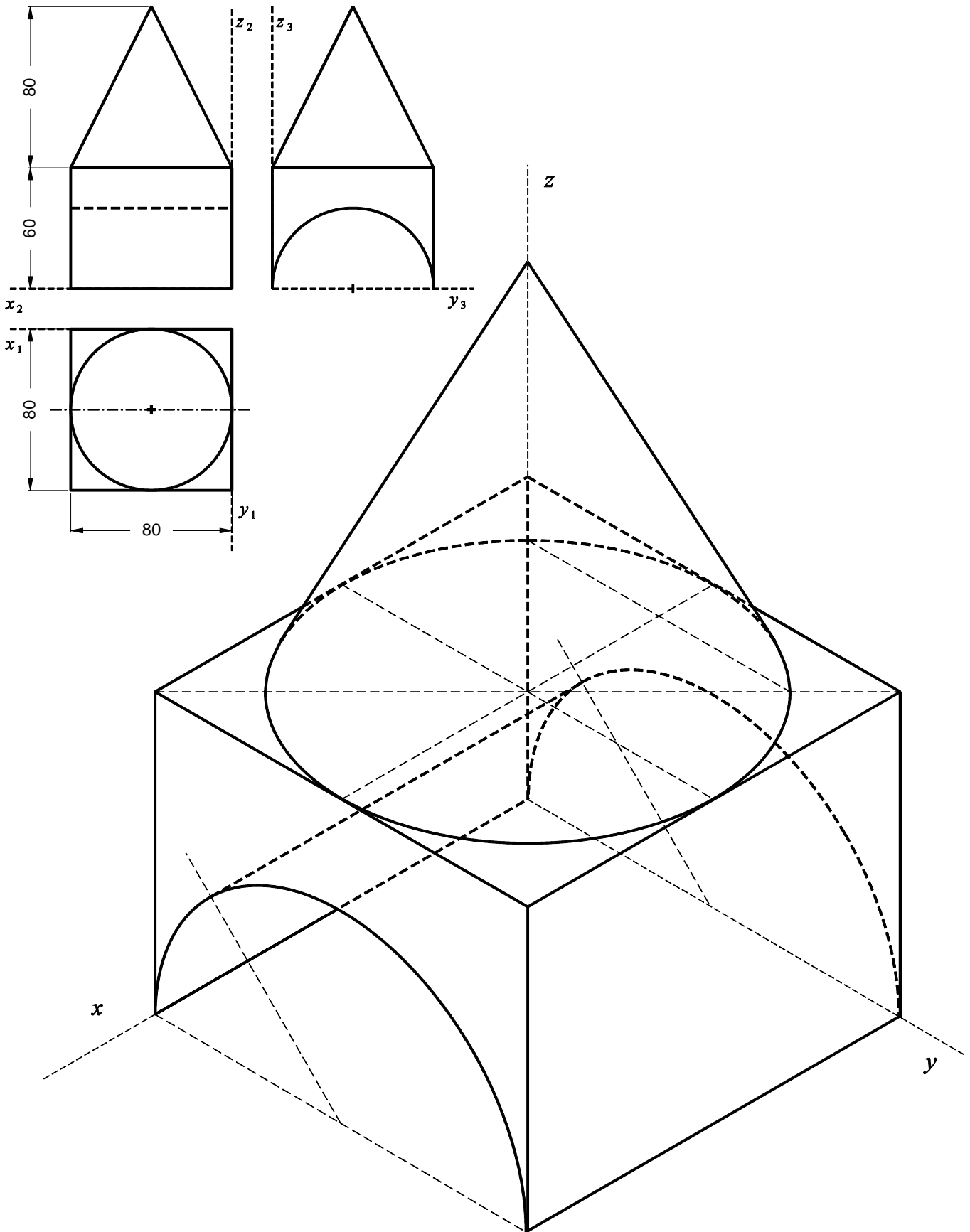

Příklad: Objekt 2 - technická isometrie

